

TIL BYGGERIET WHEN BUILDING BAUEN MIT POLYMERBETON

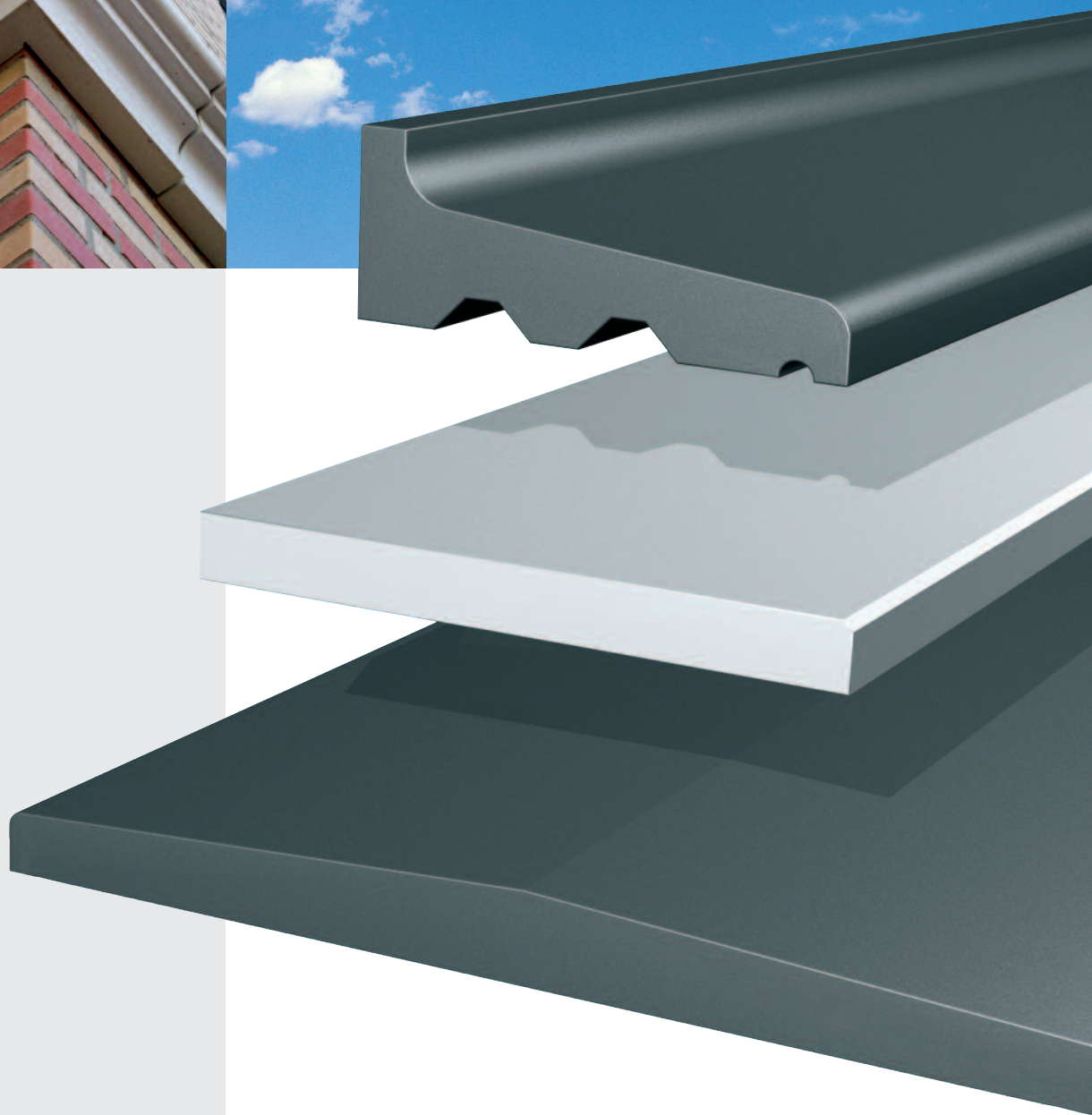

NEM MONTAGE HANDY INSTALLATION EINFACHE MONTAGE



Polysan produkterne er fremstillet af massiv polyesterbeton, som hovedsaglig består af kvarts bundet sammen af polyesterharpiks.

Materialet er hårdt og vejrbestandigt.

Sålbænke, vinduesplader, murafdækninger, leveres som standard i gråhvid og sort med en glat og mat overflade, der egner sig til at stå ubehandlet. Andre farver kan også leveres. Stærke farver vil blegne i sollys.

Der kan skæres og bores i polyesterbeton med almindeligt stenbearbejdningsværktøj. Produkterne til-dannes let med vinkelsliber med skæreskive til sten.

En god murmaling kan anvendes til dækning af synlige skæreflader.

Typebetegnelserne henviser til elementernes tykkelse (højde) og bredde i centimeter.



Polysan products are made of polymer concrete consisting mainly of quartz. The aggregates are bound together by polyester resin. The material is solid, durable and weather resistant. Standard Polysan facade components are available in off white or black with a smooth and mat surface which does not require any treatment. Other colours are also available. Strong colours may fade when exposed to sunlight.

It is possible to cut in the material with an ordinary stone cutting/ disa. Visible cutting edges may be covered with wall paint. Type specifications refer to the units' thickness (height) and width in centimetres.



Polysan Produkte sind hergestellt aus massivem Polymerbeton, hauptsächlich bestehend aus Quarz zusammengebunden mit Polyesterharz.

Das Material ist hart und wetterbeständig.

Sohlbänke, Fensterplatten und Mauerabdeckungen gibt es als Standard in den Farben Grauweiß und Schwarz mit glatter und matter Oberfläche. Andere Farben sind auf Anfrage lieferbar. Starke Farben verblassen nach und nach durch Sonneneinwirkung. Mit normalem Steinbearbeitungswerkzeug kann man im Material schneiden und bohren. Produkte lassen sich leicht anpassen mit Winkelschleifer mit Diamantklinge (für Stein/Beton). Zum Abdecken von Schnittflächen eignet sich ein guter Maueranstrich. Die Typenbezeichnungen beziehen sich auf die Dicke/Höhe des Elementes und die Breite in cm.

INGEN VEDLIGEHOELSE MAINTENANCE-FREE KEINE INSTANDHALTUNG

3

Vejrbestandigt materiale.
Nem montage.
Ingen vedligeholdelse.
I denne brochure viser vi en række standardtyper, men hvis du har specielle ønsker, står vi gerne til rådighed...

Weather resistant.
Easy installation.
Maintenance-free.
In this brochure we show you a collection of standard types. If you want for something special, we are at your disposal...

Wetterbeständiges Material.
Einfache Montage.
Keine Instandhaltung.
In dieser Broschüre zeigen wir eine Reihe unserer Standardtypen, aber auch bei speziellen Wünschen stehen wir Ihnen jederzeit gern zur Verfügung...



Sålbænke/ Window Sills/
Sohlbänke



Vinduesplader/ Indoor Window
Sills/ Fensterbänke

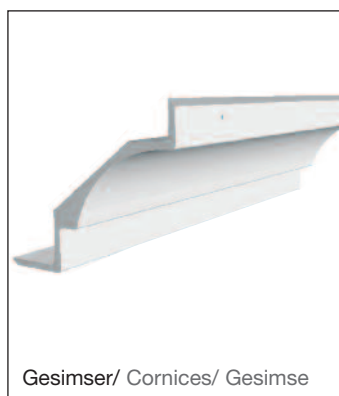

Gesimser/ Cornices/ Gesimse



Murafdækninger/ Wallcopings/
Mauerabdeckungen



Skorstensafdækninger/
Chimney covers/
Schornsteinabdeckungen



Specialopgaver/ Special assign-
ments/ Sonderanfertigungen

Sålbænke Window Sills Sohlbänke

4

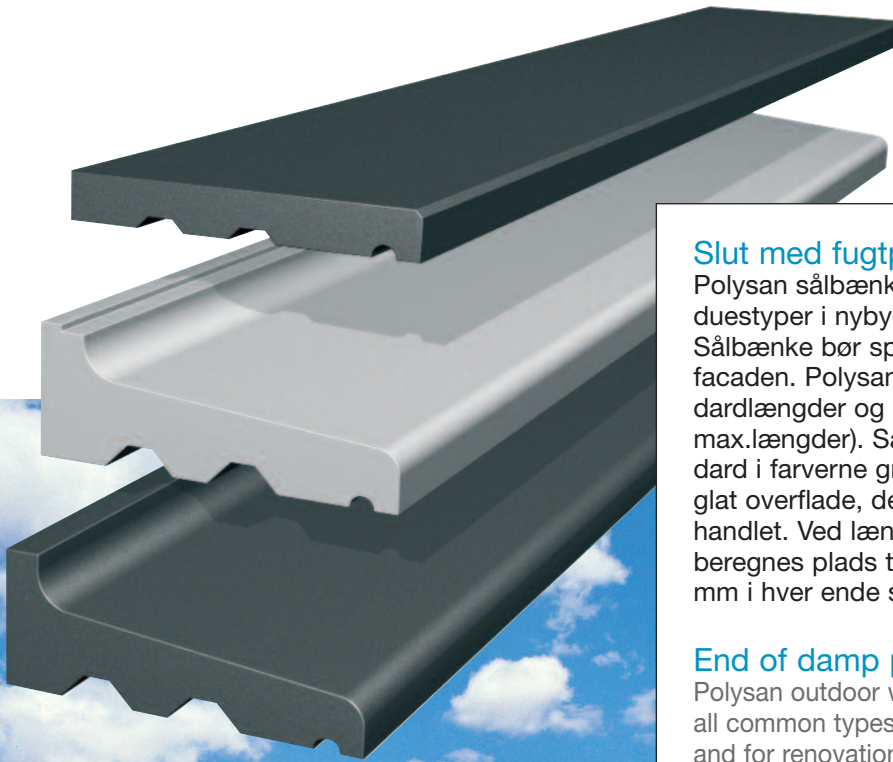

Slut med fugtproblemer i murværket...

Polysan sålbænke kan anvendes til alle vinduestyper i nybyggeri og til renoveringer. Sålbænke bør springe mindst 3 cm frem i facaden. Polysan sålbænke leveres i standardlængder og i længder efter mål (se max.længder). Sålbænkene leveres som standard i farverne gråhvid og sort med en mat glat overflade, der egner sig til at stå ubehandlet. Ved længdebestemmelse skal der beregnes plads til en fuge på minimum 10 mm i hver ende samt i samlingerne.

End of damp problems in your walls...

Polysan outdoor window sills are well suited for all common types of windows in new buildings and for renovations. The salient part of Polysans window sills must be minimum 3 cm. Polysan outdoor window sills are supplied in standard lengths or in measure lengths (Ask for max. length). Standard colours are off white and black. The mat and smooth surface requires no treatment or maintenance. When deciding the length you should calculate with a 10 mm groove at both ends and between the elements.

Schluß mit Feuchtigkeitsproblemen im Mauerwerk...

Polysan Sohlbänke sind geeignet für alle Fenstertypen beim Neubau oder beim Renovieren. Sohlbänke sollten mindestens 3 cm aus dem Mauerwerk herausragen. Polysan Sohlbänke sind lieferbar in Standardlängen und auf Maß (siehe Max. Längen). Sohlbänke gibt es als Standard in den Farben Grauweiß und Schwarz mit glatter und matter Oberfläche. Beim Ausmessen bitte Fuge von min. 10 mm an beiden Enden sowie zwischen den Elementen mit einrechnen.

S2-15

Max. længde/ Max.length/
Max.Länge: 1800 mm
6,5 kg/m

Standardlængder/ Standardlengths/ Standardlängen:
1200, 1310, 1800 mm

Montering - Installation - Einbauhinweise 2

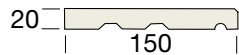

S3-16

Max. længde/ Max.length/
Max.Länge: 1800 mm
7,5 kg/m

Standardlængder/ Standardlengths/ Standardlängen:
1200, 1310, 1800 mm

Montering - Installation - Einbauhinweise 1, 3

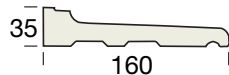

S5-15

Max. længde/ Max.length/
Max.Länge: 1800 mm
10,0 kg/m

Standardlængder/ Standardlengths/ Standardlängen:
1200, 1310, 1800 mm

Montering - Installation - Einbauhinweise 1, 3

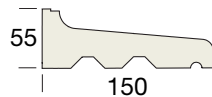

S2-20

Max. længde/ Max.length/
Max.Länge: 1800 mm
10,0 kg/m

Standardlængder/ Standardlengths/ Standardlängen:
1200, 1310, 1800 mm

Montering - Installation - Einbauhinweise 2

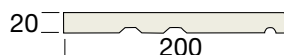

S5-20

Max. længde/ Max.length/
Max.Länge: 1800 mm
13,0 kg/m

Standardlængder/ Standardlengths/ Standardlängen:
1200, 1310, 1800 mm

Montering - Installation - Einbauhinweise 1, 3



Sålbænke Window Sills Sohlbänke



S6-17G Classic

Max. længde/
Max.length/ Max.Länge:
1800 mm
30,0 kg/m

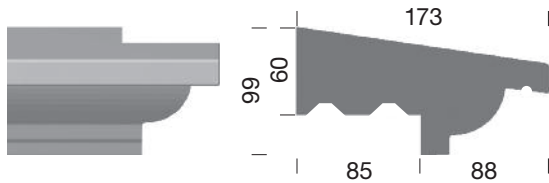

Montering - Installation - Einbauhinweise 3

S5-25

Max. længde/
Max.length/ Max.Länge:
1800 mm
17,0 kg/m

Standardlængder/ Standardlengths/ Standardlängen:
1200, 1310, 1800 mm

Montering - Installation - Einbauhinweise 1, 3

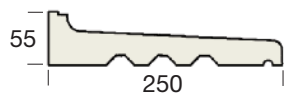

Gode råd ved montering

Underlaget skal være rent og tørt og frit for støv. Fugefladerne skal affedtes. Sålbænkene kan fastgøres med butylbånd (fig. 1) eller monteres i cementmørtel (fig. 2-3). Efter at sålbænkene er sat på plads fuges med en elastisk fugemasse under og over sålbænken og ved enderne. Uanset typer af sålbænke bør de monteres med en overfladehældning på 1 til 5 cm. Elementerne kan også lægges på et lag cementbaseret specialklæber. Vi henviser i øvrigt til en mere omfattende monteringsvejledning på www.polysan.dk.

Installations tips

The surface must be clean, dry and with no dust. Joints must be without release agents. Window sills can be mounted by using butylstrips (Fig. 1) or can be mounted on a layer of concrete (Fig. 2-3). After the installation of the window sills fill out the grooves by using a mastic-gun and a suitable adhesive compound under and above the window sills and at the ends. All types of window sills must be installed with a slope of 1 to 5 cm. The units can also be mounted on a layer of cement based special compound. For more detailed installation instructions, we refer to www.polysan.dk.

Einbauhinweise

Die Unterlage sollte sauber, trocken und staubfrei sein. Die Fugenflächen sollten entfettet werden. Die Sohlbänke können entweder mit Hilfe von Butylband (Fig. 1) befestigt werden oder auf einer Schicht von Zementmörtel verlegt werden (Fig. 2-3). Anschließend unter, über und an den beiden Enden mit elastischer Fugenmasse verfugen. Die Sohlbänke sollten, unabhängig vom Typ, mit einer Neigung von 1 bis 5 cm montiert werden. Ebenso können Sohlbänke auf einer Schicht zementbasiertem Spezialkleber aufgelegt werden. Für weitere Information siehe auch www.polysan.dk.

1

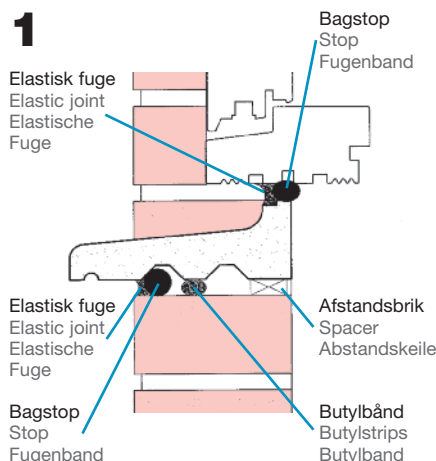

2

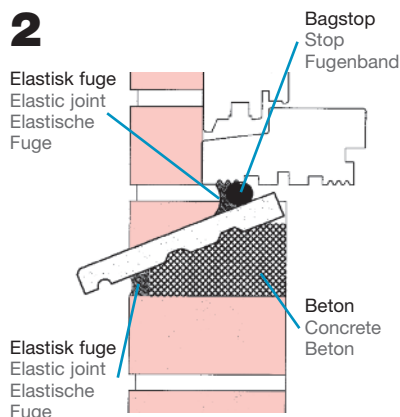

3

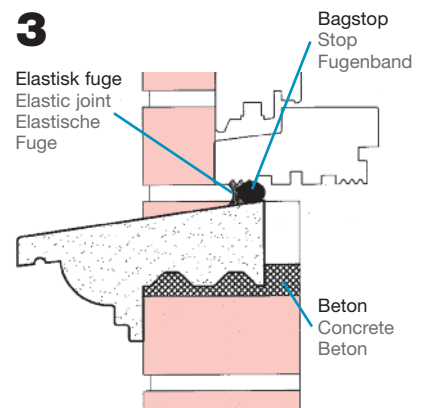

Gesimser Cornices Gesimse

6

G26-17

Længde/ Length/ Länge:
1000 mm

18,0 kg



G26-16

Længde/ Length/ Länge:
1000 mm

22,0 kg



G32-18

Længde/ Length/ Länge:
1000 mm

24,0 kg



G30-30

Længde/ Length/ Länge:
1200 / 1500 mm

29,0 / 36,0 kg

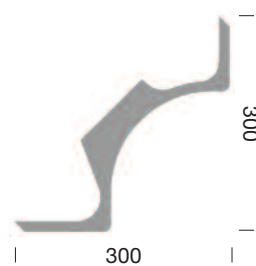

G40-40

Længde/ Length/ Länge:
1200 / 1500 mm

36,0 / 45,0 kg

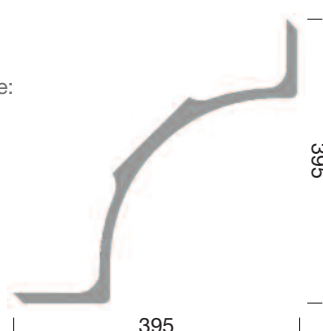

Polysan Gesimser

Polysan Gesimser anvendes mest som hovedgesimser. Det vil sige i overgangen mellem tag og facade. Gesimser anvendes både til tage med rejsting og til flade tage. Udover at være en markant arkitektonisk detalje kan gesimsen erstatte et antal murstensskifter i facaden.

Polysan gesimser leveres i en gråhvid farve med en glat overflade, der egner sig til at stå ubehandlet.

Polysan Cornices

Polysan cornices are usually used to establish a connection between the front of a building and the roof. Suitable for both roofs with a rise or flat roofs. On top of adding aesthetic qualities to the building, the cornices also take the place of a number of bricks. Polysan cornices are available in an off white colour and require no maintenance.

Polysan Gesimselemente

Polysan Gesimselemente werden angewendet im "Übergangsbereich" zwischen Dach und Fassade. Gesimselemente sind geeignet für Dächer mit Neigung sowie flache Dächer. Gesimse sind ein architektonisch markantes Detail.

Polysan Gesimselemente sind lieferbar in grauweißer Farbe und glatter Oberfläche.

G35-45

Længde/ Length/ Länge:
1300 mm

39,0 kg

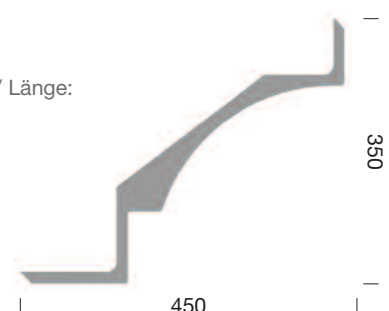

Gesimser Cornices Gesimse



G47-45

Længde/ Length/ Länge:
1500 mm

44,0 kg

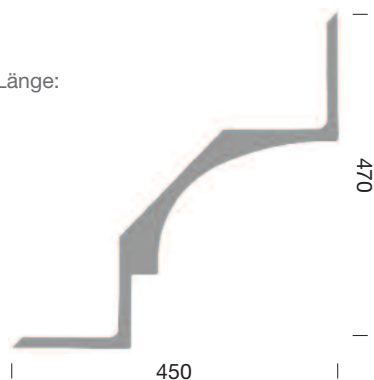

G55-23

Længde/ Length/ Länge:
1000 mm

30,0 kg



G45-42

Længde/ Length/ Länge:
1000 mm

44,0 kg

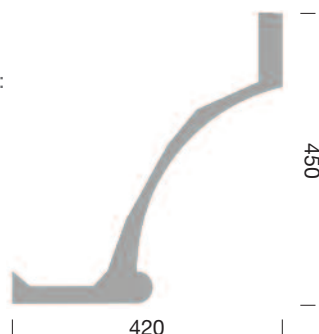

Hjørneelementer

Til alle gesimstyper leveres færdige hjørneelementer. Der kan leveres indadgående- og udadgående hjørner med vinkler på 90°. Tildannelser til vilkårlige vinkler kan også udføres.

Gavlløsning

En flugt kan afsluttes med en dækplade på enden af gesimsen. Dækpladen skrues eller klæbes på enden af gesimsen.

Frontispice (Trekantgavl)

Polysan gesimser anvendes også til frontispicer og trekantgavle. Skrågesimser kan monteres som en videreførelse af hovedgesimsen. Skrågesimsen kan også lande på trekantens basis.

Hent placeringsskitser, fastgørelse/montøringsvejledning på www.polysan.dk.

Corners

Outward or inward 90° corners are available for any type of cornice. Corners at special angles can also be supplied.

Gables

A cornice line can be ended with a cover plate fixed with screws or glue.

Triangular gables

Polysan cornices are also used to frame frontispices (triangular gables).

Find mounting suggestions on www.polysan.dk.

Eckelemente

Für alle Gesimstypen sind fertige Eckelemente lieferbar. Es gibt nach innen gehende und ausen gehende Ecken mit 90° Winkel. Andere Winkel lassen sich auf Anfrage anfertigen.

Stirnwand

Aneinandergereihte Polysan Gesimselemente lassen sich mit einer Stirnwand abschließen. Stirnwände werden angeschraubt oder verklebt.

Frontispiz (Dreieckstirnwand)

Polysan Gesimselemente können auch als Frontispiz (Dreieckstirnwand) angewendet werden.

Für Einbauzeichnungen und Einbauhinweise siehe auch: www.polysan.dk.

Vinduesplader

Indoor window sills

Fensterbänke

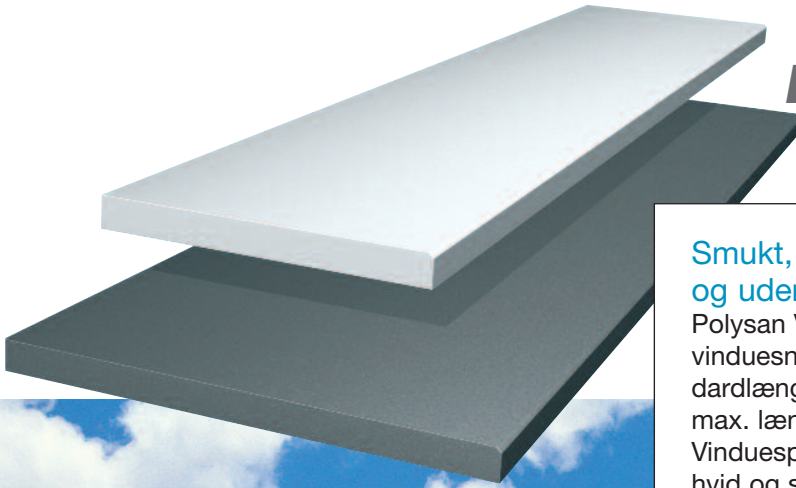

V2-25

Max. længde/
Max.length/ Max.Länge:
2000 mm
12,0 kg/m

Standardlængder/ Standardlengths/ Standardlängen:
1200, 1800 mm

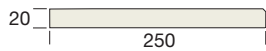

V2-30

Max. længde/
Max.length/ Max.Länge:
2000 mm
15,0 kg/m

Standardlængder/ Standardlengths/ Standardlängen:
1200, 1800 mm

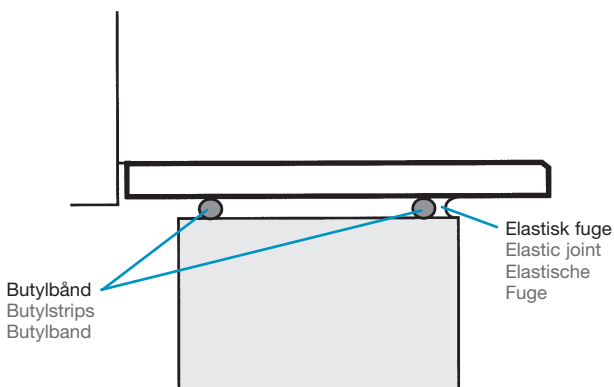

Smukt, holdbart og uden vedligeholdelse

Polysan Vinduesplader monteres indbygget i vinduesnicke. Vinduesplader leveres i standardlængder og i længder efter mål (jfr. dog max. længder).

Vinduespladerne leveres som standard i gråhvid og sort med en mat glat overflade, der egner sig til at stå ubehandlet.

Efterlad ikke fugtige ting på pladerne, da det kan give skjolder.

Vinduesplader kan monteres som beskrevet for sålbænke. Vinduesplader skal sikres mod vipning. Vinduesplader af polyesterbeton kan monteres på knægte. Afstanden mellem knægtene bør være 40-80 cm afhængigt af pladens tværnsnitsareal.

Nice, durable and maintenance free

Polysan indoor window sills are used inside in window niches. Polysan indoor window sills are available in standard lengths or in measure lengths (Ask for max. length).

The standard colours are off-white and black. The surface is smooth and mat and requires no further treatment.

Do not leave damp objects on the indoor window sills as this will cause discolouration.

Indoor window sills can be installed as described for outdoor window sills. Make sure that they do NOT tilt when loaded. Polyester concrete indoor window sills can also be placed on brackets with 40-to 80 cm interval depending on the dimension of the window sills.

Sieht gut aus, ist haltbar und bedarf keinerlei Instandhaltung

Polysan Fensterbänke werden in die Fenster-nische eingebaut. Die Fensterbänke sind lieferbar in Standardlängen oder auf Maß (siehe jedoch max. Längen).

Polysan Fensterbänke gibt es als Standard in den Farben Grauweiß und Schwarz mit glatter und matter Oberfläche.

Bitte keine feuchten Gegenstände auf die Fensterbank stellen, da dies Flecken hinterlassen kann.

Fensterbänke werden gemäß Beschreibung für Sohlbänke montiert. Fensterbänke sollten vorm Kippen gesichert werden. Fensterbänke aus Polyesterbeton können auch auf Trägern montiert werden. Der Abstand zwischen den Trägern sollte 40-80 cm betragen, abhängig vom Querschnittsareal der Fensterbank.

Murafdækninger Wallcopings Mauerabdeckungen



A3-18

Længde/ Length/ Länge: 1000 mm
10,0 kg/m

Murbredde/ Width of the wall/ Breite der Mauer: 11 cm

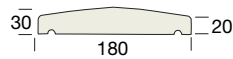

A3-29

Længde/ Length/ Länge: 1000 mm
17,5 kg/m

Murbredde/ Width of the wall/ Breite der Mauer: 23 cm

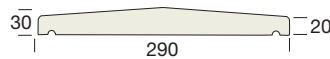

A3-36

Længde/ Length/ Länge: 1000 mm
20,0 kg/m

Murbredde/ Width of the wall/ Breite der Mauer: 31 cm

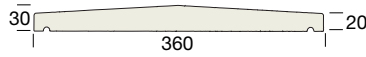

A3-42

Længde/ Length/ Länge: 1000 mm
23,0 kg/m

Murbredde/ Width of the wall/ Breite der Mauer: 36 cm

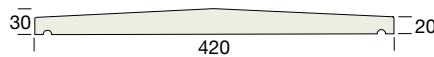

A3-45

Længde/ Length/ Länge: 1000 mm
25,0 kg/m

Murbredde/ Width of the wall/ Breite der Mauer: 39 cm

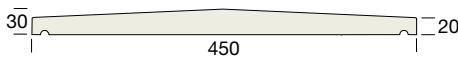

Murpilletop Pillar tops Säulenabdeckung



T3-36 / T3-42

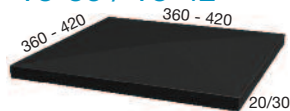

T6-36 / T6-42

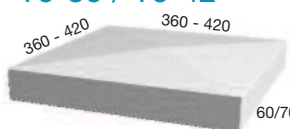

Stærk afslutning på murværket...

Polysan murafdækninger anvendes på alle former for fritstående murværk.

Murafdækningerne er massive, så man undgår gavlstykker. Murafdækningerne bør have et udhæng på ca. 3-4 cm. Murafdækningerne leveres som standard i gråhvid og sort med en mat glat overflade, der egner sig til at stå ubehandlet. Stærke farver vil blegne i sollys.

Montering

Der udlægges 2 eller flere striber Butylbånd på den mur, der skal dækkes af murafdækningen. Murafdækningen trykkes på plads. Afstandsbrækker anvendes efter behov. Fuges med en elastisk fugemasse under og ved enderne. Fugebredden mellem 2 elementer må aldrig være under 10 mm.

A strong finish on the brickwork...

Polysan wallcopings can be used on all kinds of free standing brickworks.

The wallcopings are solid, so no gables are needed. The wallcopings must be 3-4 cm wider than the wall.

The wall copings are available in a greyish white or black colour with a smooth and mat surface which does not require any treatment. Strong colours may fade due to sunlight.

Installation

Two or more Butyl strips are placed on the wall. The wall coping is placed on site. Spacing bricks can be used. Fill in by using a mastic-gun and a suitable adhesive. The joint between the elements may never be below 10 mm.

Starker und haltbarer Mauerabschluss...

Polysan Mauerabdeckungen sind geeignet für alle Formen von freistehenden Mauern. Die Mauerabdeckungen sind massiv, daher gibt es keine Stirnwände. Die Mauerabdeckungen sollten ca. 3-4 cm an den Seiten über das Mauerwerk herausragen. Die Mauerabdeckungen gibt es als Standard in den Farben Grauweiß und Schwarz mit glatter und matter Oberfläche. Starke Farben verblassen nach und nach durch Sonneneinwirkung.

Einbauhinweise

Mindestens 2 Streifen Butylband auf die Unterlage für die Mauerabdeckungen auslegen. Mauerabdeckungen auflegen und fest andrücken. Nach Bedarf Abstandsstücke verwenden. Anschließend unter und an den beiden Enden mit elastischer Fugenmasse verfügen. Die Fugenbreite zwischen zwei Elementen sollte nie kleiner als 10 mm sein.

Skorstensafdækninger Chimney plates Schornsteinabdeckungen

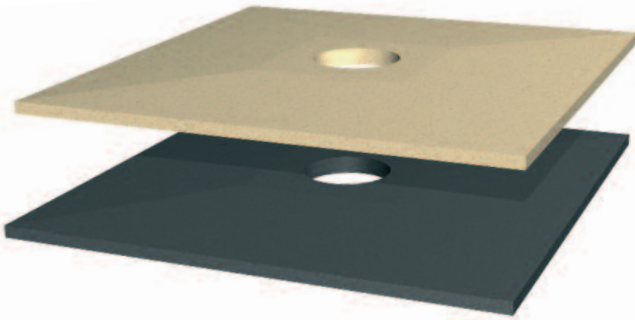

10

53-53

Vægt/ Weight/ Gewicht:
9,5-11,0 kg

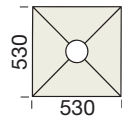

Udv.mål skorsten/ External measurements
of the chimney/ Außenmaß Schornstein:
440x440 - 470x470 mm

60-60

Vægt/ Weight/ Gewicht:
11,5-13,0 kg

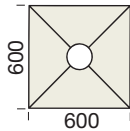

Udv.mål skorsten/ External measurements
of the chimney/ Außenmaß Schornstein:
470x470 - 520x520 mm

72-72

Vægt/ Weight/ Gewicht:
17,0-18,5 kg

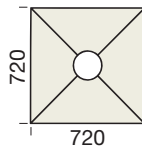

Udv.mål skorsten/ External measurements
of the chimney/ Außenmaß Schornstein:
590x590 - 640x640 mm

82-82

Vægt/ Weight/ Gewicht:
23,0-24,5 kg

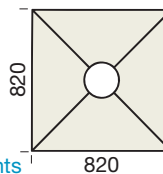

Udv.mål skorsten/ External measurements
of the chimney/ Außenmaß Schornstein:
690x690 - 740x740 mm

Lette, stærke, varrefaste og frostsikre

Polysan skorstensafdækninger vejer kun ca. 1/3 af en tilsvarende i beton. Det anbefales at vælge samme hulstørrelse på skorstensafdækningen, som der er i skorstensrøret. Derved beskyttes skorstensrøret bedst. Skorstensafdækningerne fås i standardfarverne sandsten og sort.

Skorstensafdækningerne leveres med hulstørrelser $\varnothing 150$, $\varnothing 200$, $\varnothing 230$ og 240×240 mm. Skorstensafdækningerne oplægges og fuges som beskrevet for murafdækninger.

Skorstensafdækninger i specialmål

Polysan skorstensafdækninger i specialmål - spørg efter et tilbud...

Light, strong, heat and frost resistant

Polysan chimney plates for new or renovated chimneys. Polysan chimney plates only weigh approx. 1/3 of a chimney plate made of concrete. We recommend choosing the same size of hole on the chimney plate as the one on the chimney pipe. If the hole precisely fits to the pipe the chimney will be best protected. The chimney plates are available in greyish white and black colours. The chimney plates are available with the following holes: Diameter 150, 200, 230 and 240x240 cm. The chimney plates are mounted and jointed in the same way as described for wall copings.

Chimney plates with special measurements

Polysan chimney plates of special measurements - please ask for a quote.

Leicht, stark, wärmebeständig und frostsicher...

Polysan Schornsteinabdeckungen wiegen nur ca. 1/3 im Vergleich zu den herkömmlichen Abdeckungen aus Beton. Es empfiehlt sich, die selbe Lochgröße wie die des Schornsteinrohres zu wählen. So wird der Schornstein am besten geschützt. Schornsteinabdeckungen sind lieferbar in den Standardfarben Sandstein und Schwarz und mit Lochgrößen $\varnothing 150$, $\varnothing 200$, $\varnothing 230$ und 240×240 mm.

Schornsteinabdeckungen werden gemäß Beschreibung für Mauerabdeckungen montiert.

Schornsteinabdeckungen in Sondergrößen...

Polysan Schornsteinabdeckungen in Sondergrößen sind lieferbar auf Anfrage.

Montering murafdækninger og skorstensafdækninger

Installation Wallcopings and Chimney covers
Einbauhinweise Mauerabdeckungen und Schornsteinabdeckungen

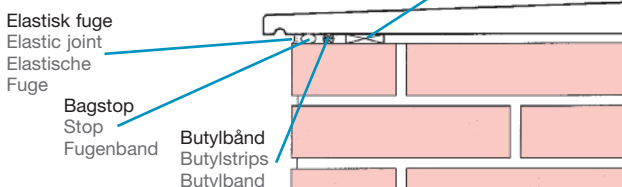

Specialopgaver Special designs Sonderanfertigungen

Specialopgaver i polymerbeton

Udover standardprogrammet tilbyder Polysan at løse individuelle specialopgaver i polymerbeton. Polysan står til rådighed med projektbistand og/ eller prisoverslag i forbindelse med konkrete byggeopgaver.

Speciel designs in polymer concrete

On top of the range of standard units Polysan can assist you with suggestions and pricing of individual wishes.

Sonderanfertigungen aus Polymerbeton

Neben unserem Standardprogramm können wir auch individuelle Lösungen für Sonderaufgaben aus Polymerbeton anbieten. Polysan steht Ihnen gern zur Verfügung mit Projekthilfe und/oder Angebot in Verbindung mit konkreten Aufgaben.



11

Fastgørelse med Butylbånd

Polysan anbefaler brug af Butylbånd til fastgørelse af skorstensafdækninger og murafdækninger som er udsat for store temperaturvariationer. Derfor anbefales en „svømmende“ forankring. Butylbånd leveres i ø10 og ø13 mm. Basis råstof: Butyl gummi. Tem.bestandighed: -30° til +70°. Læg Butylbåndet på en støvfri overflade, fjern dækpapiret og tryk elementet på plads på butylbåndet.

Fixing with Butyl strips

Polysan recommends the use of Butyl strips to fix chimney plates and wall copings. These units are exposed to great temperature fluctuations, therefore an elastic connection is recommended.

Butyl strips are available in dia 10 and 13 mm. Basis rawmaterial: Butyl rubber. Temp.consistance -30 till +70 centigrades.

Befestigung mit Butylband

Polysan empfiehlt Schornsteinabdeckungen und Mauerabdeckungen anhand von Butylband zu befestigen. Diese Elemente sind großen Temperaturschwankungen ausgesetzt. Die Elemente bewegen sich unterschiedlich, obwohl sie miteinander verbunden sind. Deshalb empfiehlt sich eine „schwimmende“ Verbindung. Butylband ist lieferbar in Ø 10 und Ø 13 mm. Basisrohstoff: Butylgummi. Temperaturbeständigkeit: -30° bis +70°. Das Butylband auf die staubfreie Unterlage auflegen, Papier entfernen und das Element fest auf das Klebeband drücken.



Monteringskit

- Alt hvad der er brug for til monteringen...
Indeholder Butylbånd, bagstop, afstandsbrick-ker og elastisk fugemasse.
Rækker til monteringen af 2 meter murafdæk-ning eller til 1 skorstensafdækning.

Installation kit

- All you need for the installation...
Installations kit including Butylstrips, stop, spacers and elastic compound. Sufficient for 2 metres of wallcopings or 1 chimney plate.

Montagekit

- Alles was man zur Montage benötigt...
Montagekit komplett mit Butylband, Fugen-band, Abstandskeile und Elastische fugen-masse. Reicht für 2 meter Mauerabdeckun-gen oder 1 Schornsteinabdeckung.

www.polysan.dk



MARK & STORM GRAFISK

www.polysan.dk

Ønsker du flere informationer/ detaljer ?
se vor hjemmeside - der kan du downloade de
informationer du har brug for.

www.polysan.dk

If you need more details you can download further
information from our homepage.

www.polysan.dk

Besuchen Sie auch unsere Homepage. Hier können
Sie Brochüren, Preisliste, CAD Zeichnungen her-
unterladen sowie Materialproben bestellen.



POLYSAN®
POLYMERBETON - POLYMER CONCRETE

POLYSAN A/S
Industrivej 17
DK-5672 Broby
Tlf. +45 62 66 12 21
Fax +45 62 66 15 21
polysan@polysan.dk
www.polysan.dk

